

# Montážny návod

Karbónové vyhrievanie sedadiel

**KEETEC CSH1**



**NOVÁ KIA RIO**



## POPIS SYSTÉMU

Karbónové vyhrievanie KEETEC CSH1 je univerzálne vyhrievanie sedadiel vozidla. Je určené pre dodatočnú montáž a zvyšuje tak pohodlie pri vedení motorového vozidla v zimnom alebo chladnom období. Je určené pre montáž pod čalúnenie sedadiel, a tak nijako nenarušuje vzhľad interiéru ani pohodlie pri sedení. Vyhrievanie je ovládané pomocou prídavného prepínača, ktorým si môžete nastaviť dva stupne ohrevu - vysoký a nízky. Udržiavanie optimálnej teploty zabezpečuje termostat, ktorý automaticky zapína a vypína vyhrievanie podľa nastaveného stupňa ohrevu.



## MONTÁŽ SYSTÉMU

**Upozornenie:** Pred samotnou montážou si vo vozidle nájdite prípojné body alebo vodiče, kde budete pripájať napájanie vyhrievania. Pred vytiahnutím sedačiek a odpojením sedačkových airbagov odpojte autobatériu, nakoľko by pri náhodnom zopnutí spínacej skrinky kľúčom riadiaca jednotka načítala chybu airbagov!

Vyhrievacie telesá (deky) strihajte presne podľa návodu!

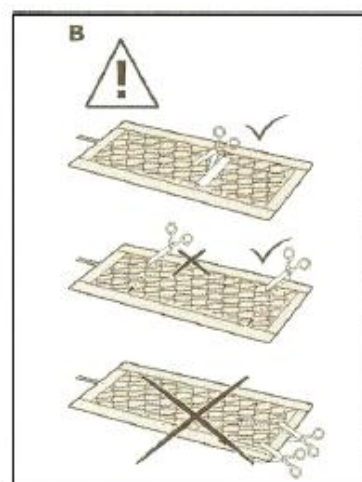

## Postup montáže vyhrievacích telies:

1. Zdemontujte sedadlo z vozidla. Následně zdemontujte bočné krycí plasty a ovládací prvky, aby ste mohli sedadlo odčalúniť.



2. Uvoľnite biele plastové spony (A) po obvode spodnej časti sedadla, ktoré slúžia na uchytenie čalúnenia. Po uvoľnení čalúnenia po obvode sedadla rozpojte suché zipsy (B) na sedadle.



3. Teraz odstráňte čalúnenie z molitanového základu. Čalúnenie je pripevnené k molitanu kovovými sponami, ktoré treba rozdeliť kliešťami. Týmto spôsobom odstránite čalúnenie celej spodnej časti sedadla. Dôkladne skontrolujte, či v molitane a v čalúnení nezostala žiadna kovová časť rozstrihnutej spony, ktorá by mohla po zmontovaní prepichnúť čalúnenie a ublížiť užívateľovi.



4. Po odčalúnení sedadla priložte a prirovnajte vyhrievacie teleso podľa obrázkov. Keďže sa v sedadle nachádzajú kovové lišty na uchytenie čalúnenia, je potrebné do telesa urobiť otvory. Za pomoci fixky si naznačte miesto, kde vystrihnete otvor. Veľkosť otvoru prispôbte podľa potreby a pritom dodržte vzdialenosť a pravidlá, ako je znázornené na obrázku. Do vyhrievacieho telesa vystrihnite dva otvory a následne ho skráťte o 70 mm (prispôbte podľa potreby). Pre uľahčenie práce si prekreslite otvory aj na vyhrievacie teleso z druhej sady určenej pre druhé sedadlo, nakoľko sú sedadlá identické. Pri strihaní otvorov dbajte na to, že od kraja telesa musí zostať aspoň 40 mm, nakoľko je cez tieto miesta napájané. Taktiež dbajte na správne založenie telesa do špár v molitane a uistite sa, že z oboch strán zostane izolačná medzera aspoň 5 mm, tak ako je to znázornené na obrázku. Pokiaľ by ste izolačnú medzeru nedodržali, mohlo by dôjsť k elektrickému skratu!

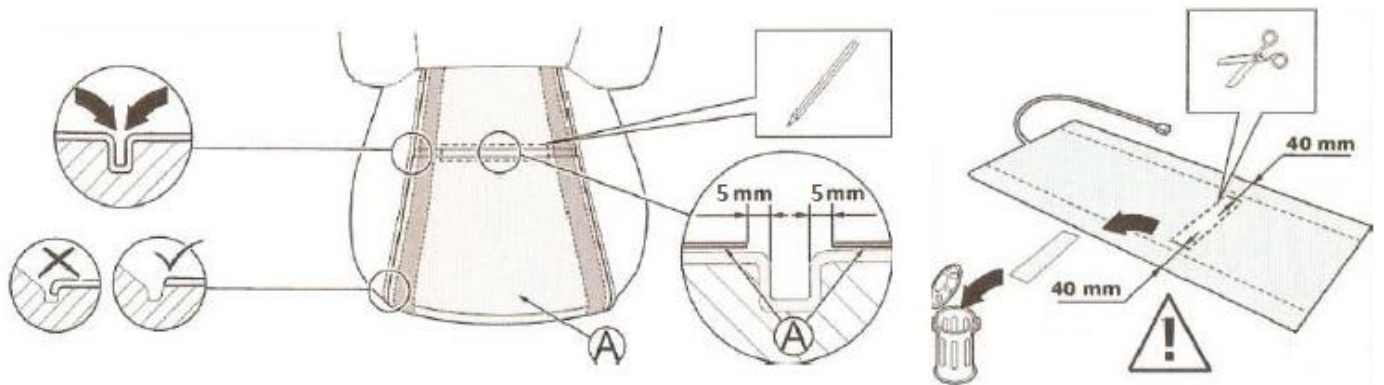
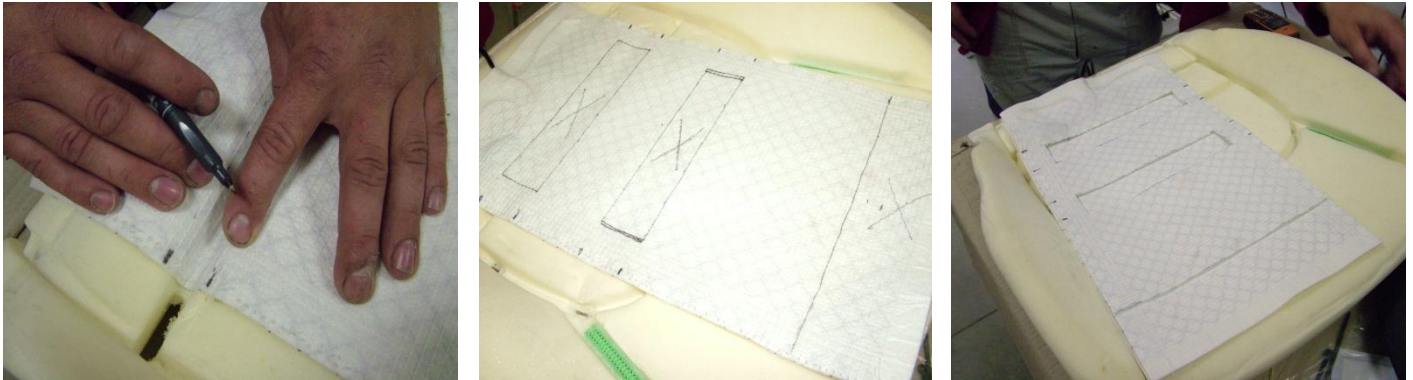

5. Na sedadle urobte vyrezaním priestor na termostat vyhrievacieho telesa, aby neskôr nevyčnieval a neprekážal pasažierovi pri sedení. Pokiaľ máte vyhrievacie teleso prispôbené sedadlu vozidla, odlepte ochrannú fóliu z lepiacej pásky na vyhrievacom telese a na niektoré miesta podľa obrázka nalepte ochrannú pásku. Vyhrievacie teleso nalepte na sedadlo.

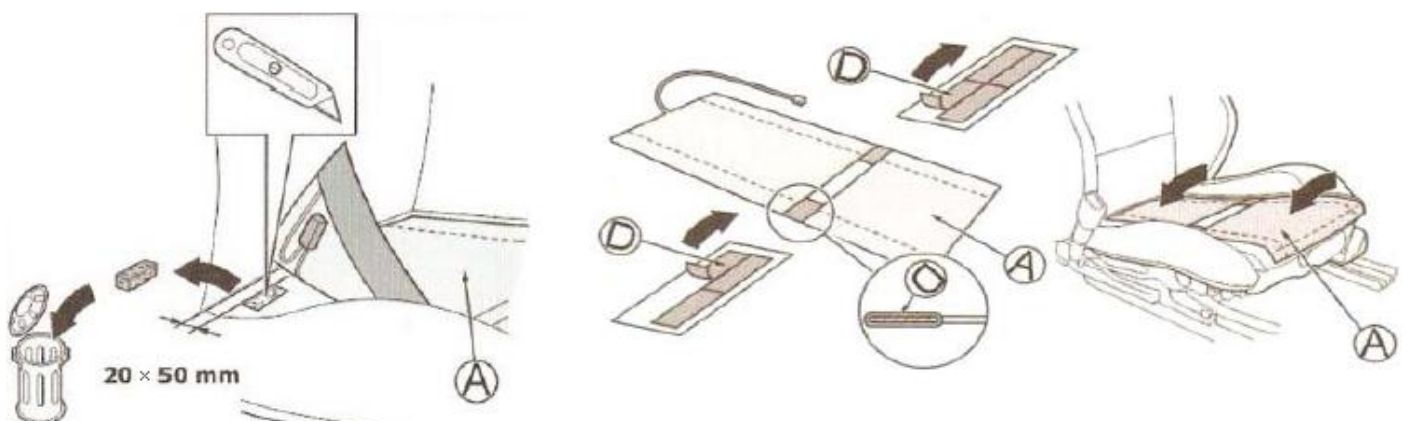

6. Pripevnite čalúnenie späť za pomoci čalúnnych klieští a spôn. Čalúnenie niekoľkokrát prejdite rukami a ponáťahujte, aby sa predišlo vzniku zvlňenia alebo pokrčenia.

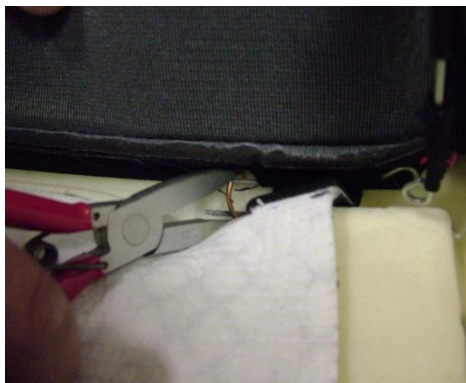

7. Teraz odstráňte čalúnenie z hornej časti sedadla. Uvoľnite zadný plastový kryt sedadla pohybom nahor (kryt má niekoľko upevňovacích bodov, pri zhadzovaní buďte opatrný, aby sa upevňovacie body nezničili). Po zdemontovaní krytu odopnite suchý zips v hornej časti operadla, uvoľnite plastové držiaky po bokoch a v hornej časti aby ste uvoľnili čalúnenie. Nakoniec odopnite plastové držiaky, nachádzajúce sa zospodu sedadla. Nezabudnite vyvliecť kábel od airbagu!

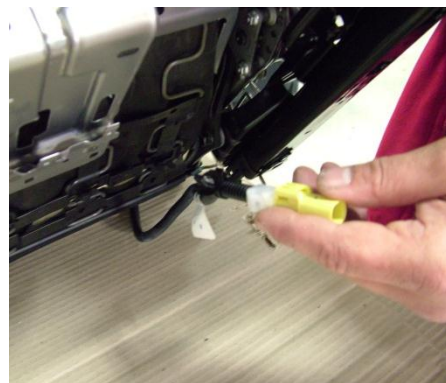

9. Odstráňte čalúnenie takým istým spôsobom ako v predchádzajúcom prípade, avšak teraz nie je potrebné zhadzovať čalúnenie úplne (viď obr.). Následne priložte vyhrievanie a zakreslite otvor pre vystrihnutie a miesto, kde vyhrievacie teleso skrátite (podľa potreby - približne 20mm)

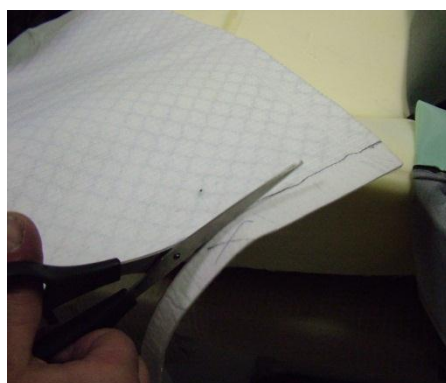
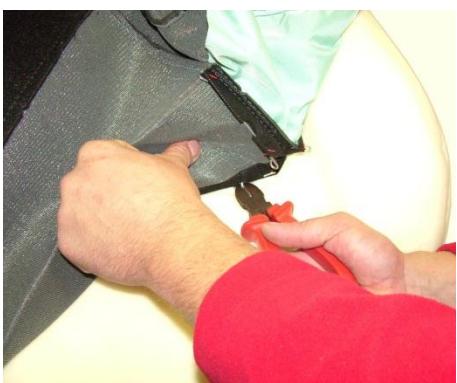

10. Na vyhrievacom telese vystrihnite otvor a skráťte ho. Dbajte na všetky pravidlá popísané vyššie! Následne vyrežte otvor pre termostat. Pre uľahčenie práce prekreslite obstrihnuté teleso na vyhrievacie teleso zo sady pre druhé sedadlo.

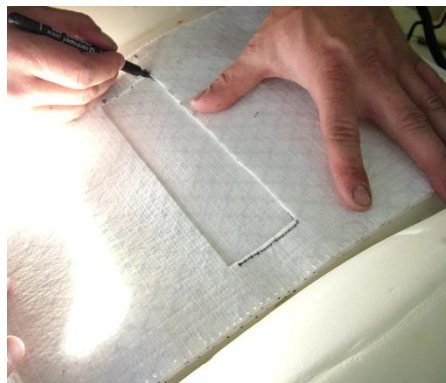

**11.** Následne z vyhrievacieho telesa odlepte ochranné fólie na lepiacej časti, zaizolujte niektoré časti priloženou páskou (viď obr.) a nalepte ho na sedadlo. Vyhrievacie teleso zakrylo niektoré originálne prípojné miesta pre čalúnenie, takže musíte v týchto miestach odstrániť časť molitanu a vytvoriť nové (pri vytváraní nových prípojných miest dbajte na to, aby spona bola od vyhrievacieho telesa vzdialená minimálne 10mm).



**12.** Čalúnenie osadte naspäť na sedadlo a postupne ho prichytávajú sponami. Následne znova prejdite po sedadle rukami a uistite sa, že čalúnenie je napnuté a nie je vzltnuté. Prevlečte kábel od vyhrievacieho telesa podľa obrázka. Taktiež nezabudnite prevliecť naspäť kábel od airbagu. Prichyťte všetky odopnuté plastové príchytky a suchý zips. Kabeláž je vedená popri originálnej kabeláži od airbagu. Kabeláž musí mať svoju pôvodnú voľnosť nakoľko sa sedadlo sklápa! Osadte originálne konektory naspäť na terminál a káble vyviažte sťahovacími páskami. Nakoniec osadte plastové kryty aj s ovládacími prvkami a preveďte výslednú kontrolu sedadla.



**Postup pre montáž vyhrievania pre druhé sedadlo je identický.**

### **Postup montáže ovládacích prvkov vyhrievania:**

**1.** Rozoberte stredný panel vozidla a vytiahnite plastovú časť, ktorá je s koženou časťou navlečená na radiacej páke. Následne zvolte najvhodnejšie umiestnenie prepínačov vyhrievania (podľa obrázka)

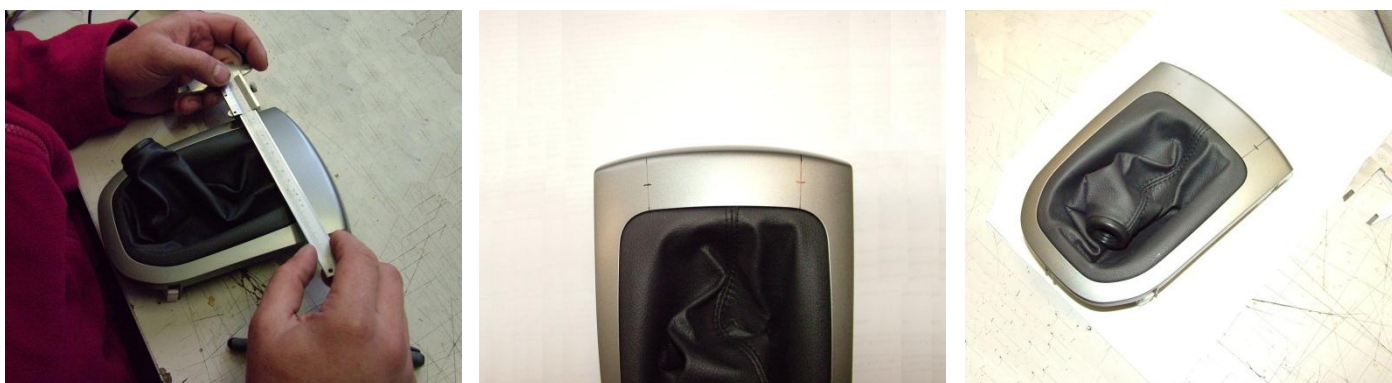

2. Nástrojom určeným na vŕtanie veľkých priemerov vyvŕtajte dva otvory o priemere 18mm. Následne otvory začistite a osadte prepínače od vyhrievania.



## Postup montáže kabeláže vo vozidle:

1. Zdemontujte spodnú časť palubovky na vodičovej strane tak, aby ste sa dostali ku poistkovej skrini. Taktiež zdemontujte prah dverí na vodičovej strane. Časť kabeláže, kde sa nachádza relé, bude umiestnená pod kobercom pod vodičovým sedadlom (viď obr.). Časť kabeláže určenej pre spínače dotiahnite do stredového panelu. Spolu s ňou bude vedená aj kabeláž pre výhrev spolujazdcovho sedadla. Celá kabeláž je vedená popri originálnej kabeláži vozidla pod kobercom vo vodiacich kanáloch. Kabeláž sa snažte čo najlepšie vyviazať sťahovacími páskami a dbajte na to, aby nebola viditeľná (priehlbiny v koberci, zárezy a pod.) Cez prah dverí je vedená len napájacia časť kabeláže smerom k poistkovej skrini.

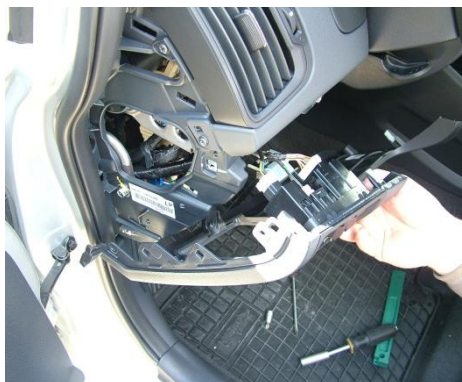

2. Osadíte sedadlá a pripojíte všetky konektory. Následne kabeláž vyviažte sťahovacími páskami. Zvýšte pozornosť pri vyvážovaní kabeláže, nakoľko sedadlo musí byť polohovateľné a pohybovateľné v plnom rozsahu.

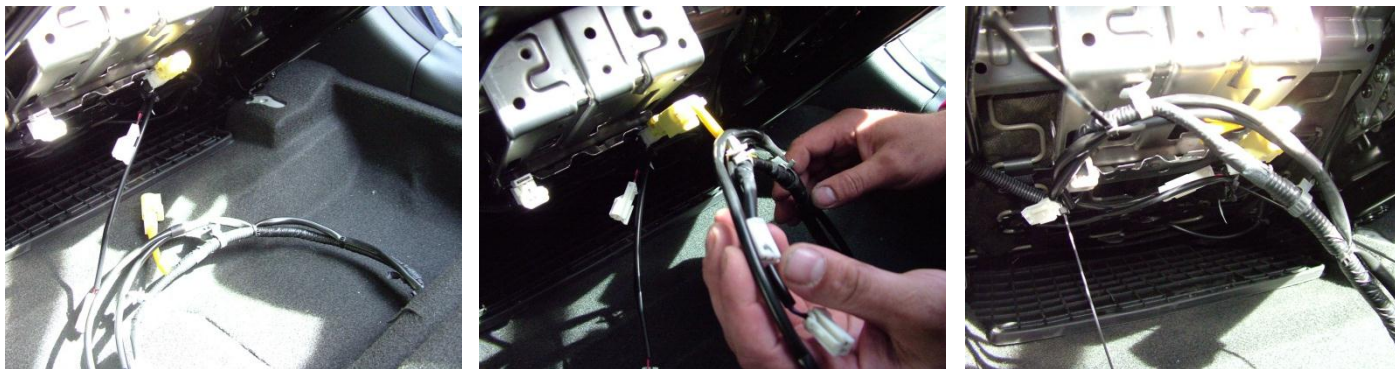

3. Na každú kabeláž prispájajte poistkové puzdro (na červený vodič +12V) a zaizolujte spájkované spoje. GND vodič pripojte na originálny kostriaci bod v priestore vodičových pedálov nad pákou na otváranie motorového priestoru na ľavej strane (viď obr.). Následne prispájajte napájanie pre vyhrevné jednotky CSH na biely vodič bieleho konektora, ktorý je zapojený v zadnej časti poistkovej skrine (v konektore sa nachádza viacero bielych vodičov - správny je vyznačený na obrázku šípku!). Taktiež preverte jeho funkčnosť príslušným meracím prístrojom (na vodiči sa objaví prevádzkové napätie +12V len po zopnutí zapaľovania). Všetky káble dôsledne vyviažte a spájkované spoje zaizolujte, aby nedošlo ku elektrickému skratu.

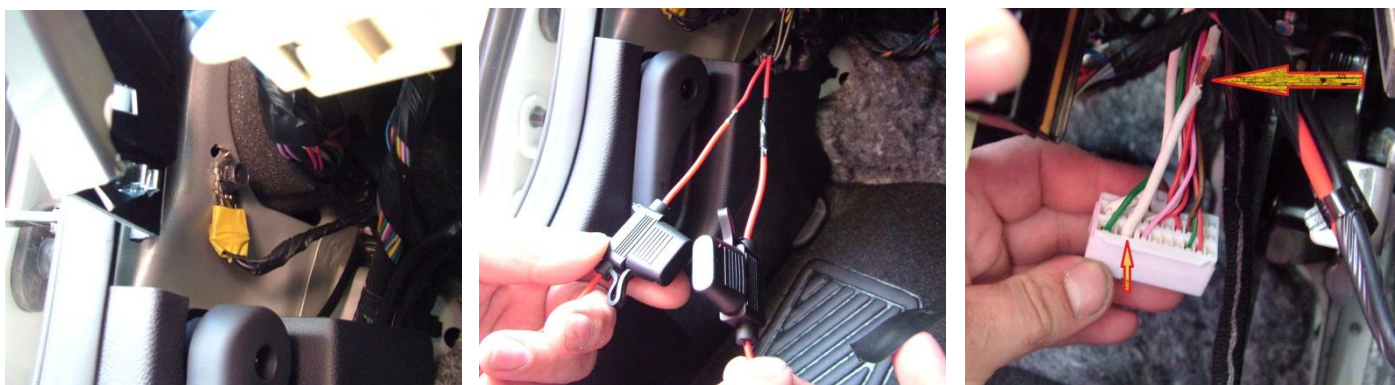

## Schéma zapojenia:

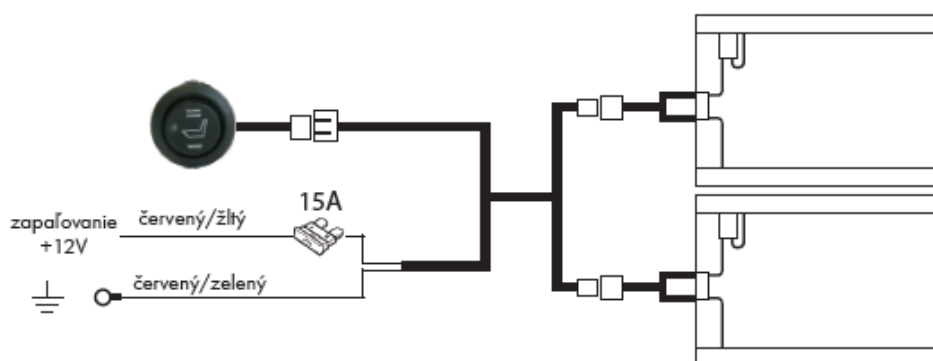

TECHNICKÉ PARAMETRE	
Napájacie napätie	12V +/- 25%
Pracovná teplota	-30 °C až 70 °C
Max. prúdový odber	5 A

**Po namontovaní preskúšajte celkovú funkčnosť systému. Všímajte si intenzitu ohrevu sedadiel. Pokiaľ by niektoré zo sedadiel nefungovalo, skontrolujte spojenia konektorov, stav poistky v poistkovom puzdre alebo pripojenie na napájanie.**

## Obsluha zariadenia:

Karbónové vyhrievanie KEETEC CSH1 poskytuje užívateľovi dva stupne ohrevu. Vysoký a nízky. Pri vysokom ohreve vyhrievanie pracuje do nastavenej teploty. Po prekročení tejto teploty termostat preruší vyhrievanie a znova zapne až po klesnutí pod hraničnú teplotu. Pri nízkom ohreve vyhrievanie pracuje do nastavenej teploty. Po prekročení tejto teploty termostat preruší vyhrievanie a znova zapne až po klesnutí pod hraničnú teplotu.



- vyhrievanie vypnuté



- vysoký ohrev. Kontrolka na prepínači svieti na červeno



- nízky ohrev. Kontrolka na prepínači svieti na zeleno